

Кор.00.00.00

$\sqrt{Rz 160}$

Перв. примен.

Справ. №

Подп. и дата

Инд. № дораб.

Взам. инв. №

Подп. и дата

Инд. № подл.

A

300*

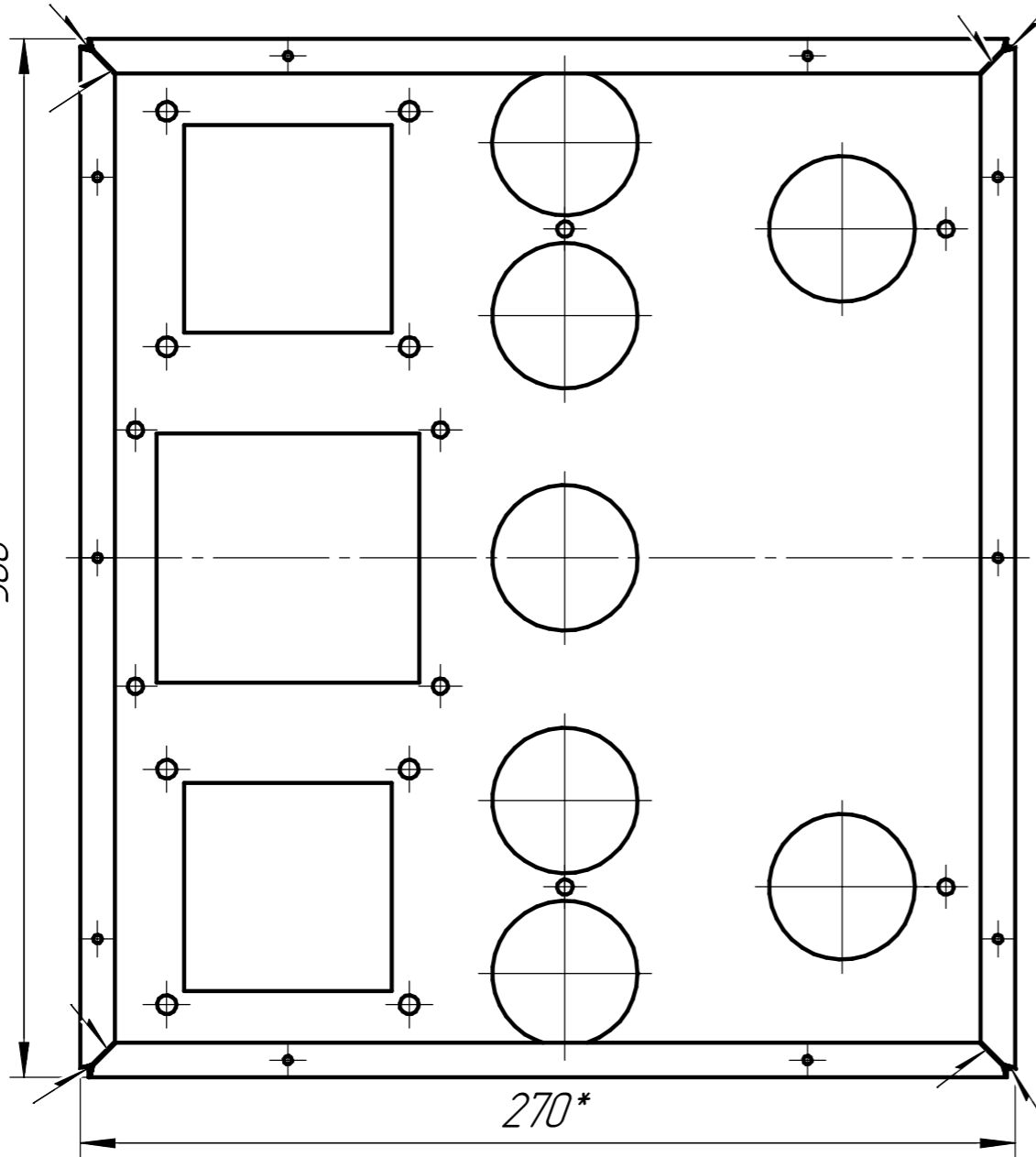

270*

B

A-A, B-B(1:1)

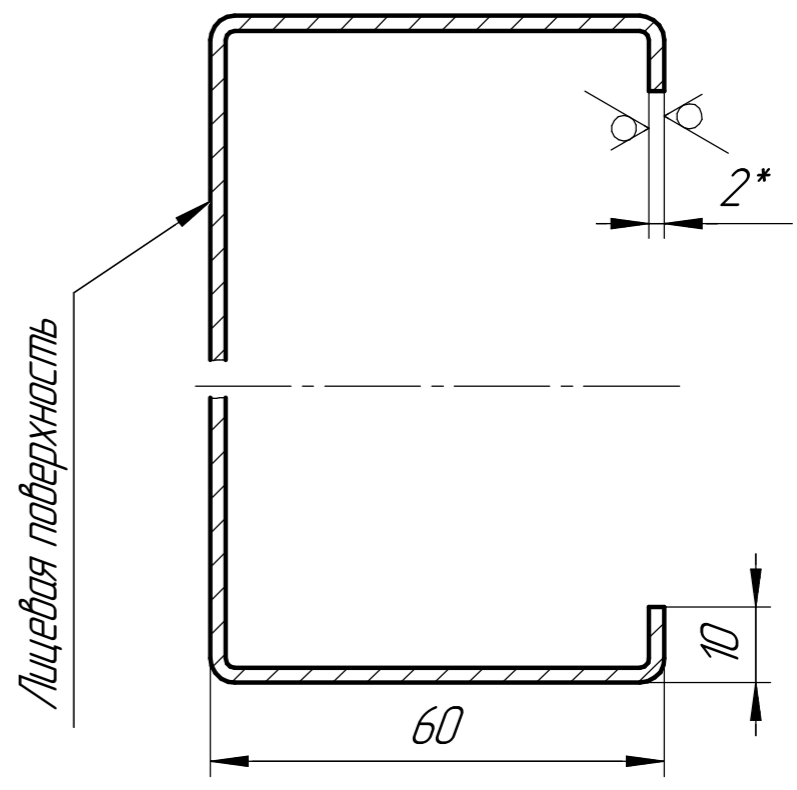

- 1 *Размеры для справок.
- 2 H14, h14, IT14/2.
- 3 Заготовку изготовить по программе, согласно dxf-файла.
- 4 Гибку выполнить по программе.
- 5 Выполнить сварку вдоль стыков и заполировать.

					Кор.00.00.00			
Изм.	Лист	№ докум.	Подп.	Дата	Корпус	Лит.	Масса	Масштаб
Разраб.								1:2
Проб.						Лист 1	Листов 2	
Т.контр.								
И.контр.					Листовой металл, S=2,0 мм			
Утв.								

KOP.00.00.00

Q₂(1:2,5)

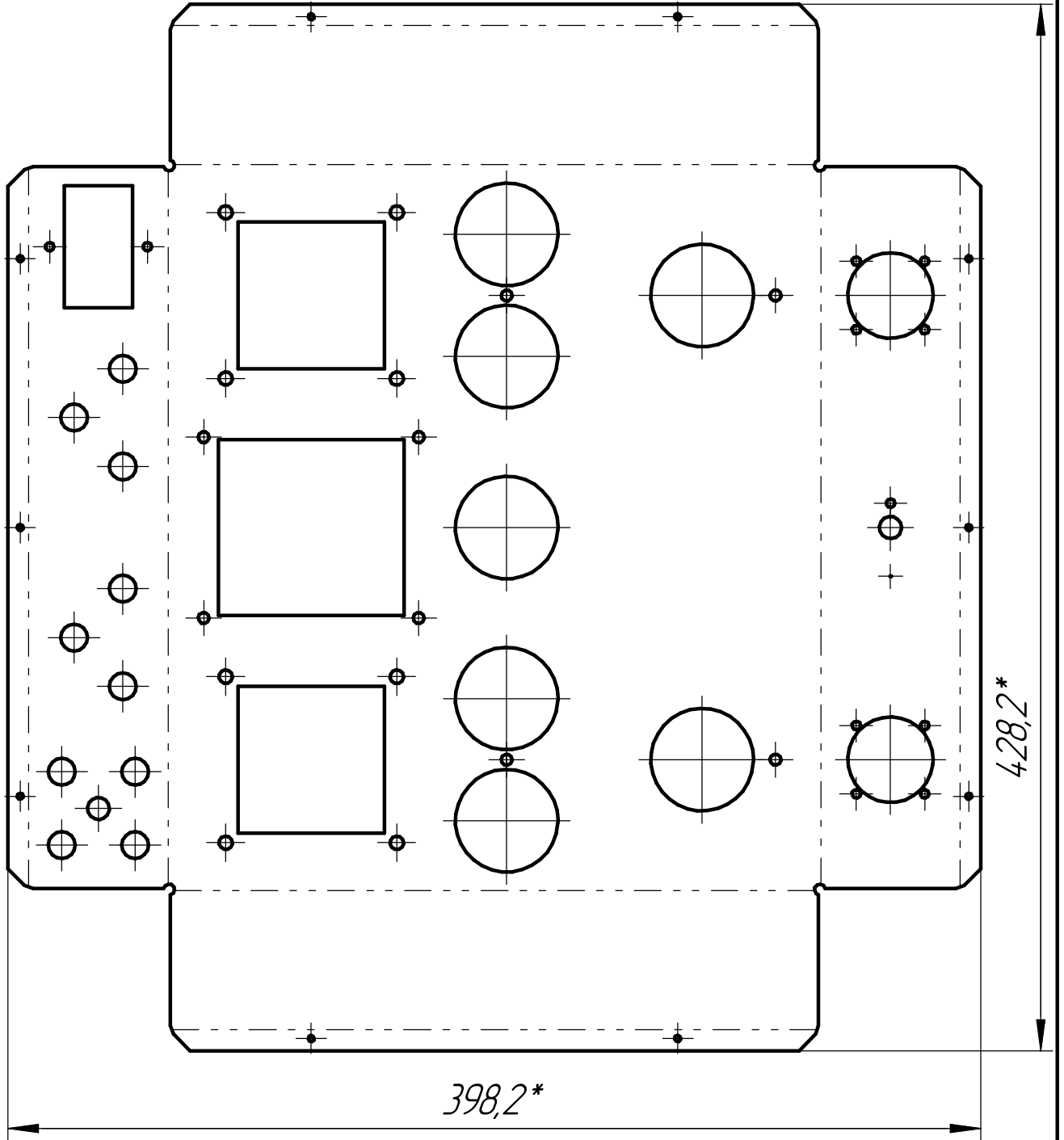

Инд. № подл.	Подп. и дата
Взам. инв. №	Инд. № дѣл.
Подп. и дата	
Изм.	Лист
№ докум.	Подп.
Дата	

KOP.00.00.00

Лист

2

Копировал

Формат А4